

Электронное Правительство как Продукт



Обо мне

- ▶ Сапожников Андрей
- ▶ Руководитель проектов, CSPO
- ▶ andreyrus@gmail.com
- ▶ Skype – nesko32

Текущая ситуация



Цель презентации

- ▶ Рассказать виденье изнутри
- ▶ Описать ФЦП “Информационное общество”
как продукт для граждан РФ
- ▶ Указать на его проблемы
- ▶ Предложить возможные решения

Электронное правительство РФ

ЯДРО ЭЛЕКТРОННОГО ПРАВИТЕЛЬСТВА РОССИИ

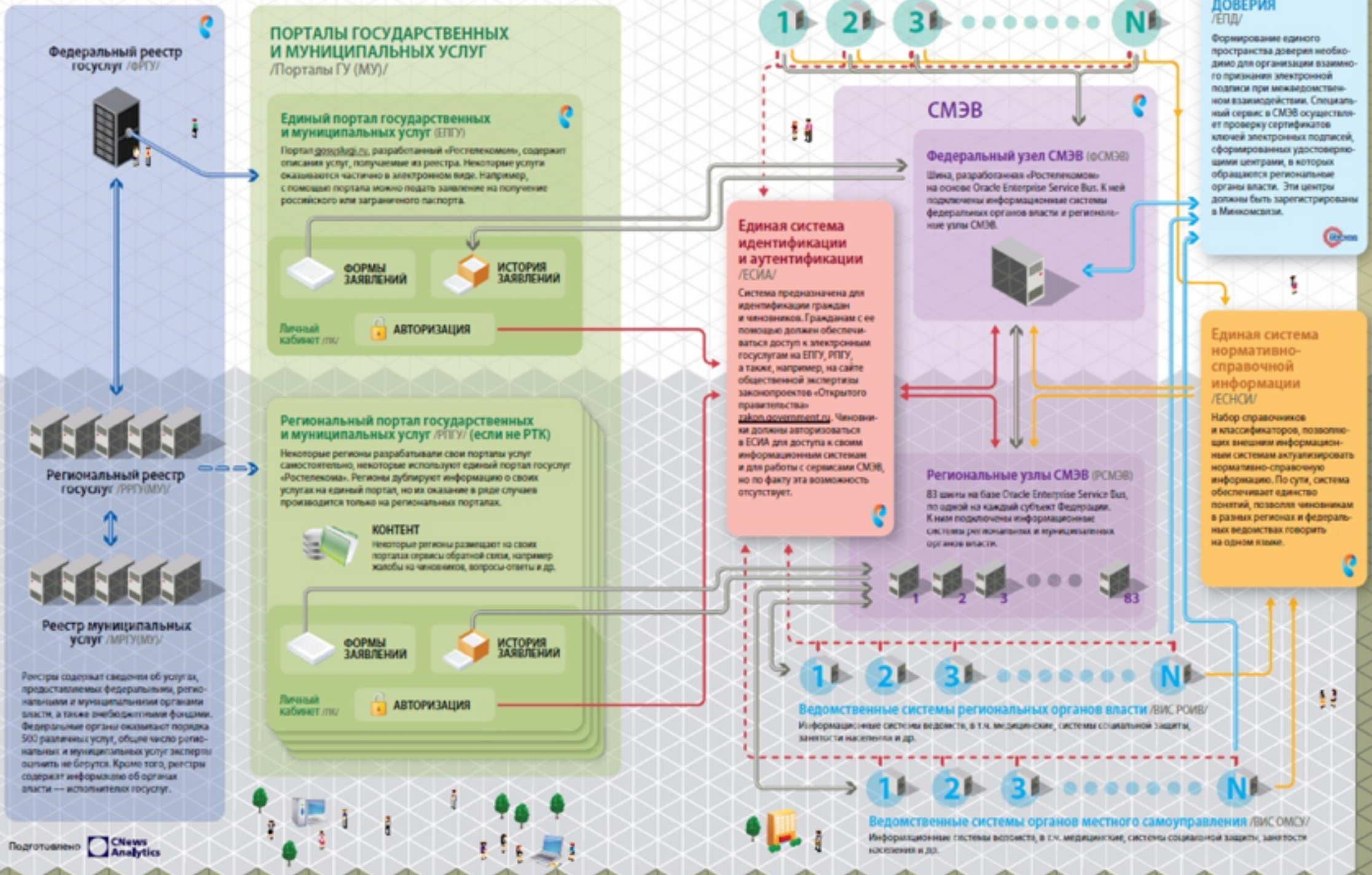

Что делал я?



В чем проблема?

Результаты аудита

- ▶ Дорого
- ▶ Ненадежно
- ▶ Избыточно
- ▶ Не управляемо
- ▶ Не развиваемо

Есть новая концепция!



Нет цели

Нет общей цели



Нет feedback

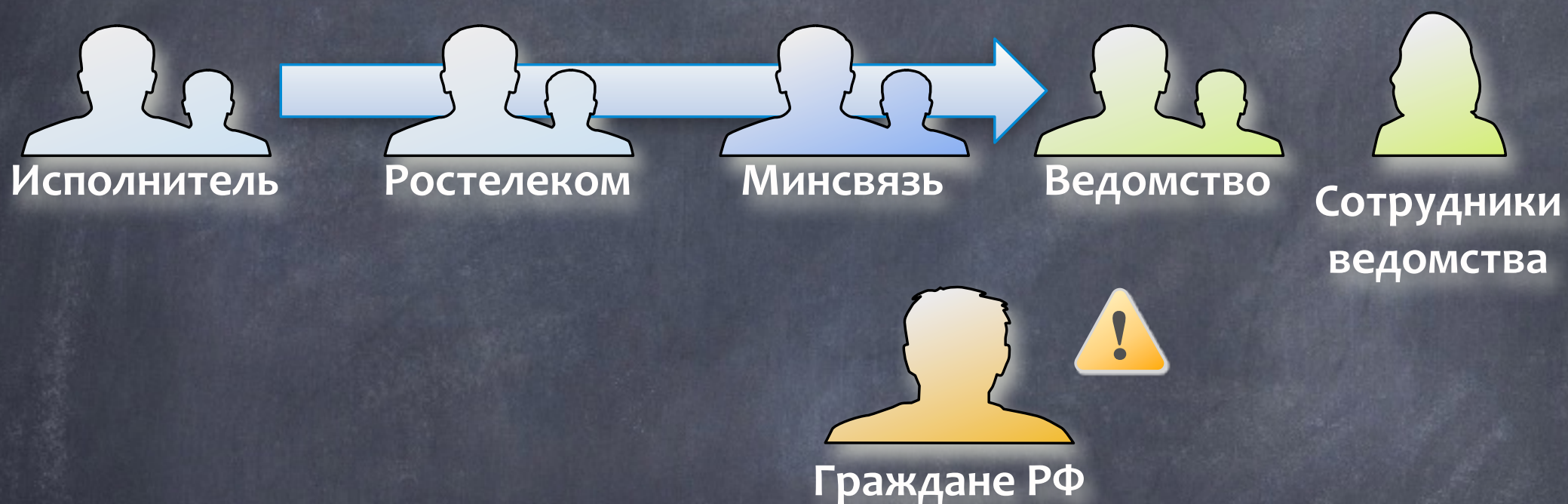

Процесс разработки

- ▶ Годичный Waterfall
- ▶ ГОСТ документы
- ▶ Никаких изменений
- ▶ Вмешательство опасно и непредсказуемо

Законодательный пресс

- ▶ Внесение изменений в закон - 1 год
- ▶ Делаем не для людей, а чтобы соответствовало законам
- ▶ Подпись и персональные данные - полный хаос

Архитектурная СЛОЖНОСТЬ

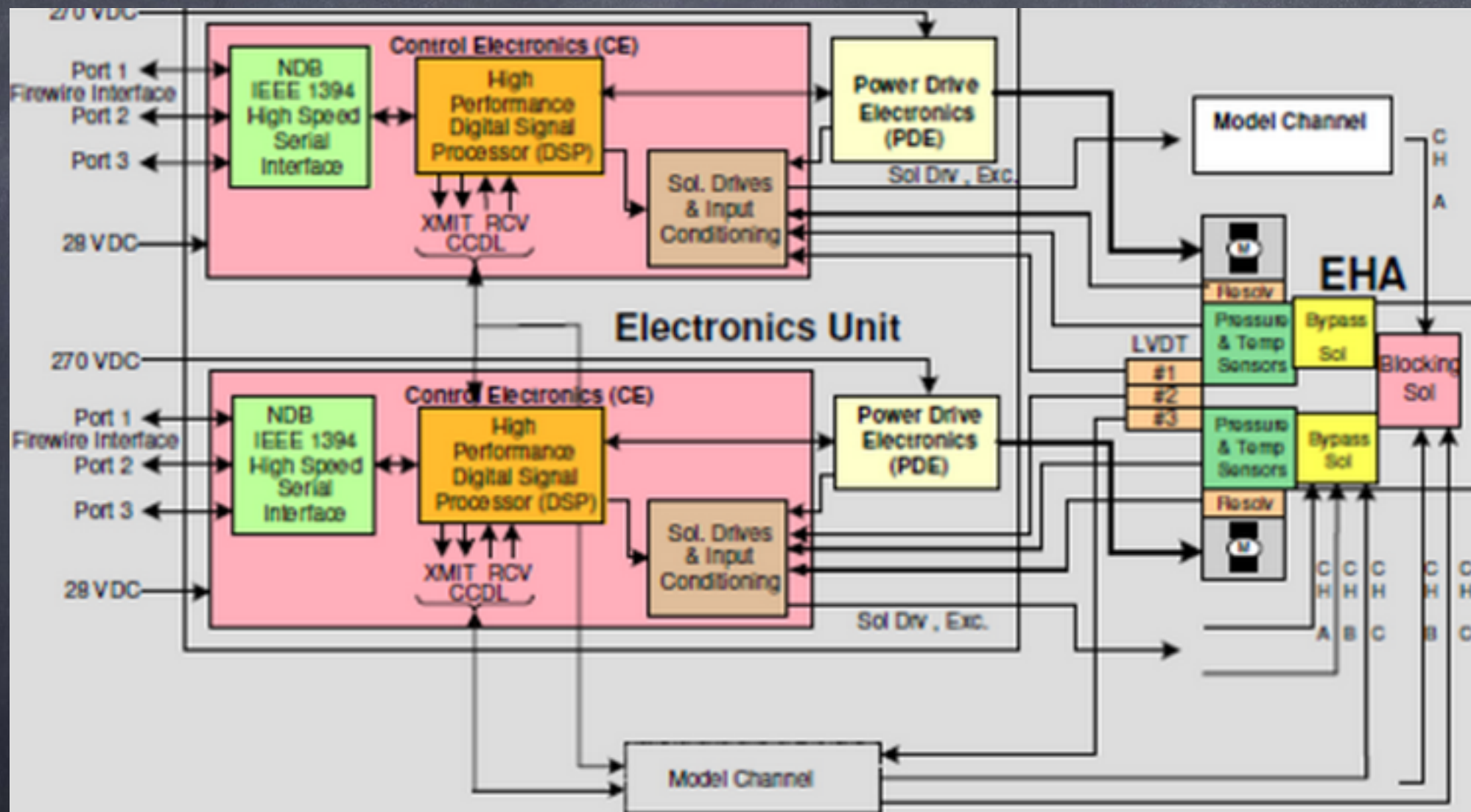

Предложение

- ▶ Частые релизы и внесение изменений
- ▶ Настоящий feedback
- ▶ Lean Startup, измерение feedback, повороты

Вывод

- ▶ Не реализуемо сегодня
- ▶ Это будет долгий и дорогой процесс
- ▶ Можно сесть и расслабиться

Вопросы?